



- 高い混合精度
- 全量排出機構
- 高い清掃性



トルネードミキサー(コーン型)

Tornado Mixer (cone Type)

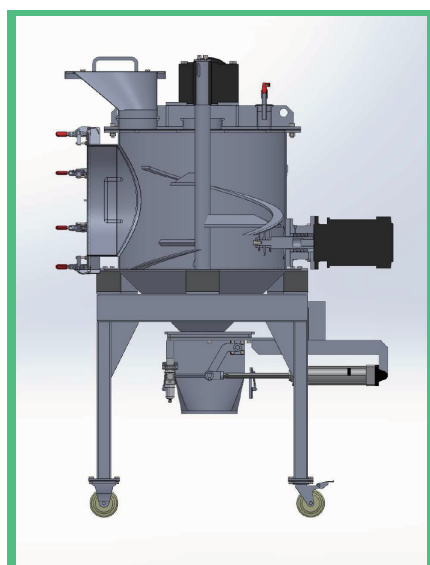

主な用途

- 工業** 入浴剤、洗剤、壁材、顔料、プラスチック粉末
- 食品** 調味粉末、酵母粉末、香辛料、小麦粉、アミノ酸
- その他** 化粧品、飼料、健康食品、薬品など

特徴

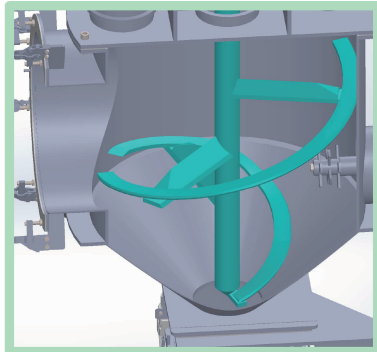

1. 上半身が入る大型点検口を設けているので、
 - ・目視確認が隅々まで行えます。
2. 混合羽根を片持ちにし軸封部を上にする事で原料の接触が無く、
 - ・異物混入の恐れがありません。
3. 「パルセーターランス」、「クリーニングエア」を含めた
 - ・オプション機能を組み合わせることで全量排出を実現させます。
4. 解砕チョッパーによって原料のダマを崩しつつ、
 - ・より拡散・攪拌することが可能。
5. エヌパックスケールと組み合わせた自動計量混合システムを
 - ・構築することも可能。

フローシート例

- ① 円形振動ふるい機
- ② バキュームコンベア
- ③ トルネードミキサー

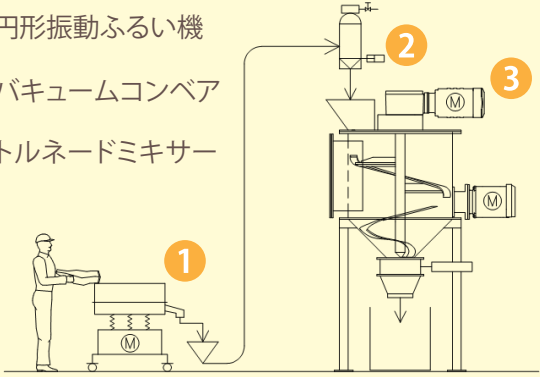

- ① Nパックスケール
- ② トルネードミキサー
- ③ 製品コンテナ

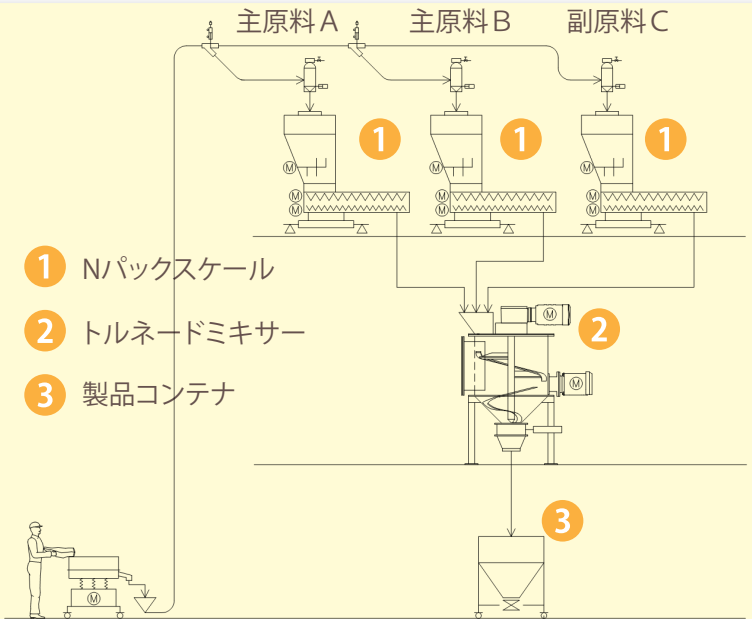

仕様表

型式	TM100	TM200	TM300	TM400	TM500	TM600	TM800	TM1000
全容積 (m³)	0.16	0.33	0.51	0.72	0.84	1.06	1.35	1.67
実容積 (m³)	0.1	0.2	0.3	0.4	0.5	0.6	0.8	1.0
主軸 (kw)	1.5	3.7	5.5	5.5	5.5	7.5	7.5	11
主軸 (rpm)	30	30	30	30	30	30	30	30
チョッパー (kw)	1.5	3.7	3.7	3.7	5.5	5.5	5.5	5.5
チョッパー (rpm)	1740	1740	1740	1740	1740	1740	1740	1740
重量 (kg)	220	360	520	670	960	1050	1120	1300
A	φ600	φ750	φ900	φ1000	φ1050	φ1100	φ1200	φ1300
B	219	274	369	419	416	441	491	541
C	500	650	750	850	900	950	1000	1100
D	□400	□500	□500	□500	□500	□500	□500	□500
E	φ150	φ150	φ150	φ150	φ200	φ200	φ200	φ200
F	φ200	φ200	φ200	φ200	φ250	φ250	φ250	φ250

